

# OTS-48NH 走行・アウトリガ式

小川製作所

定格荷重 (t) 1.1  
 作業半径 (m) 26  
 最大揚程 (m) 110

## ■主要寸法図 (単位: mm)

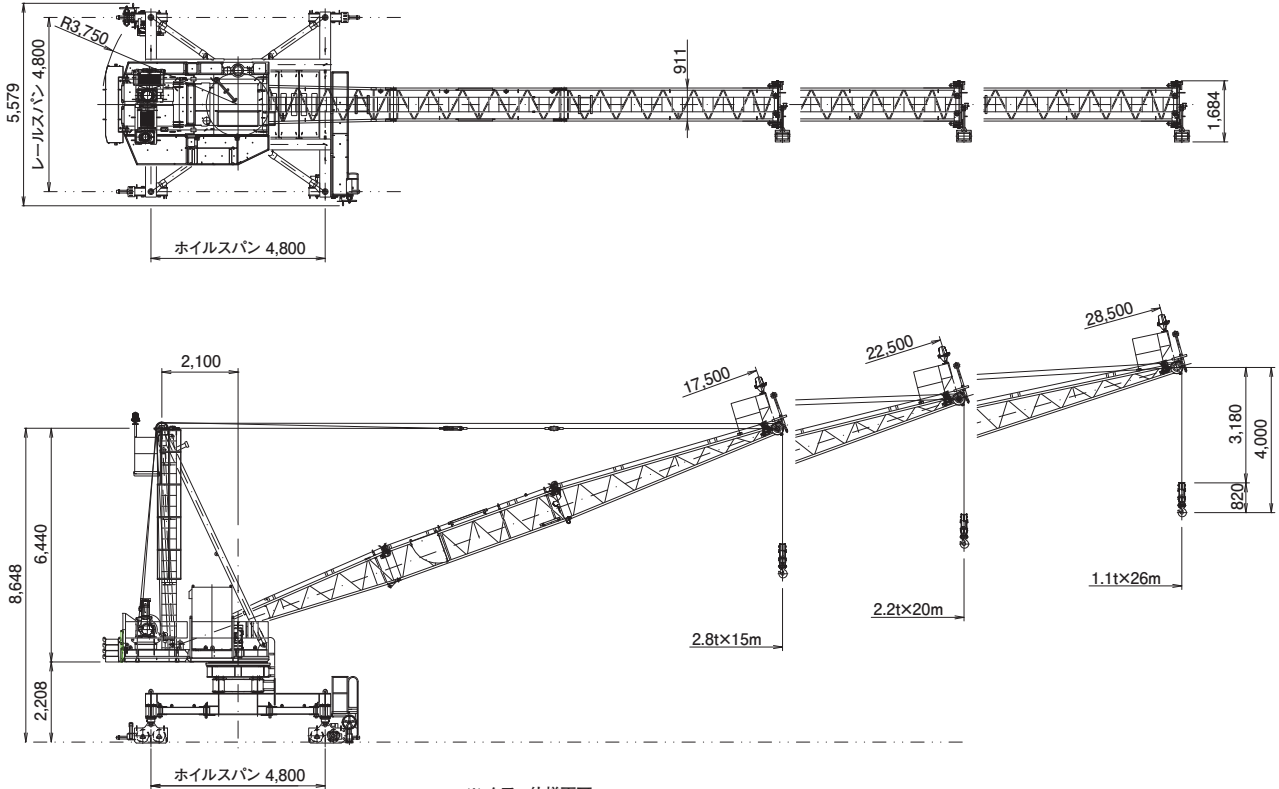

※ タワー仕様不可  
 ※ 走行レール: 37kgレール

## ■性能曲線図

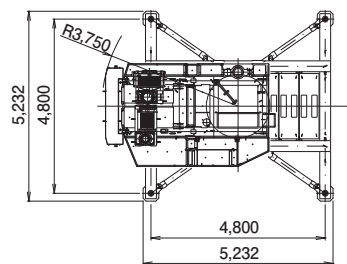
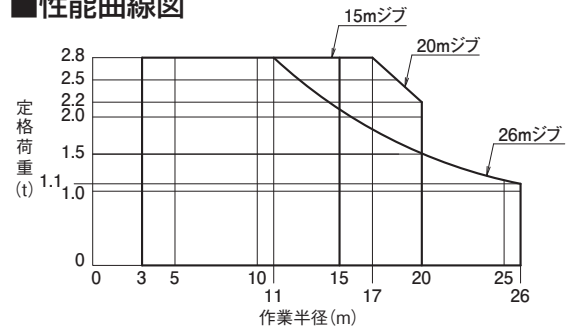

※ 下記平面図は、左記図の拡大図とする

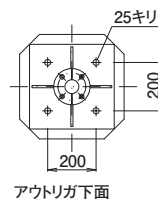
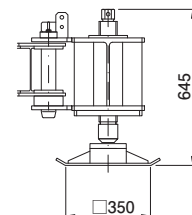
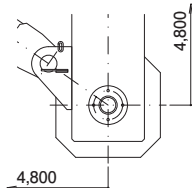
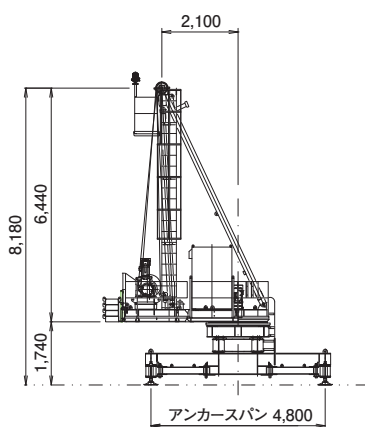

アウトリガ下部 詳細図

## ■揚程

R15m	R20m	R26m
110m	106m	100m

## ■仕様

速度	巻上 1.4 / 2.0 / 2.8 t 45 / 35 / 27 m / min 起伏 114 sec 旋回 0.4 rpm 走行 7.0 m / min
電動機	巻上 15KW 4P 75%ED インバータ制御 起伏 6.3KW 4P 40%ED インバータ制御 旋回 2.2KW 4P 75%ED インバータ制御 走行 1.5KW×2 4P 75%ED インバータ制御
電源	200 (220) V 50 (60) Hz
安全装置	巻過防止装置・過負荷防止装置 起伏制限装置・作業半径規制装置 旋回制限装置 走行制限・クレーンアンカー レールクランプ

( ) 内数値は、60Hzを示す。